

Talharpan historia visar hur kulturella kontakter gått kors och tvärs över hela Europa i många hundra år.

I en andra artikel om instrumentet skriver Ain Haas att utbredningen av instrumentet i Sverige, Estland och Finland pekar på att

talharpan rötter finns i Götaland snarare än Mälardalskapen.

I Kustbon nummer 4 2015 skrev han hur det estlandssvenska instrumentet räddades åt eftervärlden och i numret därpå om den estlandssvenska säckpipan.

Nya upptäckter om talharpan

Talharpan är en väsentlig del av estlandssvenskarnas kulturarv, med anor ända bak till medeltiden eller kanske även vikingatiden. Som läsarna kanske minns från tidigare artiklar i *Kustbon*, spelas instrumentet med en stråke i högra handen, medan vänstra handen trycker på strängarna med naglar eller knogar genom ett handhål. Strängmaterialet var nog ursprungligen hästhår eller tagel (*tal* på ormsödialekt, därav namnet till instrumentet), men även tarm, metall och nylon har använts. Instrumentet kunde hållas antingen vertikalt (Ritning 1) eller horisontalt (Ritning 2).

Forskningen började 1903

Bland de 24 talharporna från Estland som finns bevarade på museer, hittar man flera typer. De flesta är rektangulära, med fyra strängar och brett handhål. Sådana instrumenter (Ritningar 3 och 4) var vanligast på Ormsö, men förekom även i Småland (Ritning 5) och bland dagösvenskarnas ättlingar i Ukraina och Kanada (Ritning 6). På Dagö och näraliggande öar fanns också en bred typ av ihopladdade brädor (i stället för utmejslad stomme), med väldigt smala handhållssidor och smalt ändstycke för stämskruvorna (Ritning 7). Det äldsta exemplaret är från Nuckö och har bara tre strängar (Ritning 8). Nyare exemplarer har en klanglåda men en form som liknar fiolens (Ritning 9).

Seriösa undersökningar av talharpan historia, spelsätt, konstruktion och så vidare började med den finlandssvenska musikologen Otto Andersson, senare professor och även rektor vid Åbo Akademi. Han vistades på Ormsö under fyra veckor vid årsskiftet 1903-04, och gav sedan ut flera publikationer om talharpan (från 1904 till 1970). Den finska etnomusikologen Armas Otto Väisänen gjorde expeditioner 1912 och 1916 till finska-ryska gränsen för att undersöka talharpan mot-svarighet bland finnarna och karelerna, vilket ledde till sin monografi (1928). På sistone har den finska forskaren, instrumentmakaren och musikern Rauno



Talharpan har blivit synonym med den estlandssvenska musiken. Invigningen nyligen av ett nytt hus på Aibolands museum i Hapsal förgylldes med talharpospel av Marju Tamm och Yngve Rosenblad från Ormsö. Foto: Lena Weesar

Nieminen givit ut flera böcker (1984, 2007, 2008, 2017) om talharpan och dess finska/karelska motsvarighet, som kallas för *jouhikantele* (tagel- eller stråkarpa) eller i förkortad form *jouhikko*. Den estniska bibliotekaren och musikern Janne Tamm Suits skrev en grundlig magisteruppsats om estlandssvenska instrumentet (2010), som finns på webbsidan http://www.folk.ee/~janne/MA_Janne_Suits_inglise_keeles/MA_PDF-id.

Överlevde bland flyktingar

Själv har jag undersökt hur talharpan levde vidare bland flyktingar från Ormsö som hamnade i Stockholms-trakten (Johan Ahlström, Anders Wes-

terberg, Johannes Österberg), barn till andra krigsevakuerade estlandssvenskar (Sofia Joons och Svante Lagman) och rikssvenska lärlingar (särskilt Styrbjörn Bergelt, som inspirerats att ta upp talharpan av Anderssons bok *Stråkarpan*, inte av något sådant instrument med samma namn bland sin fars saker, som det missuppfattades i en artikel i *Kustbon* jag själv nappade på i början). Tack vare deras upphållande av traditionen blev det möjligt att återuppliva talharpospel i Estland under 1990-talet. I *Kustbons* decembernummer 2015 redovisade jag mina forskningsresultat, samt upptäckter om dagösvenskarnas bevarande av talharpan även efter deporteringen till Ukraina 1781 och migrationen däri-

från till Kanada – åtminstone fram till 1960-talet.

För att klara upp vissa hittills obesvarade frågor om instrumentet har jag fortsatt att samla upplysningar. Några mysterier förblir, men nu har ett och annat klarnat angående talharpan, vilket sammanfattas nedanför.

Vikingarnas uppfinning?

När det gäller instrumentets ålder, finns det faktiskt bevis för att det härstammar från vikingatiden, som slutade med Skandinaviens kristnande i mitten av 1000-talet.

Den äldsta avbildningen av ett instrument med handhåll som spelas med stråke är möjligtvis ett skulptur i gamla kyrkan på Kyrkön, i mitten av Curranesjön på sydvästra Irland (Ritning 10). Enligt lokal folktro som den tyska-danska musikologen Hortense Panum citerar i sin bok om medeltidens stränginstrumenter (1939), byggdes kyrkan på femhundralet, men skulpturen har nog tillverkats så sent som på 1000-talet. Den finska musikologen Timo Leisiö skriver i sin egen bok om lyran och liknande instrumenter (1996) att skulpturen är från slutet av det första millenniet, det vill säga senast från 900-talet. Men Otto Andersson daterar skulpturen något senare till 1100-talet eller början av 1200-talet.

En säkrare datering finns för en ritning av en grupp musiker som spelar bland annat tre talharpor, i Sankt Leopolds bönebok i Klosterneuberg, Österrike. Både Panum och Andersson skriver att dokumentet är från 1000-talet. Eftersom ritningen visar tre olika typer av talharpor i olika storlekar, betyder det att instrumentet hade hunnit utvecklas till olika former, vilket troligen började före vikingatidens slut i mitten av 1000-talet. En intressant detalj i denna ritning är att en av de ritade talharporna har ett ljudhål i form av ett kors (Ritning 11), vilket är vanligt bland både estlandssvenska och finska/karelska exemplar som finns bevarade på museer.

Men finns det bevis för att vikingarna själva spelade talharpa? Inte direkt, men det verkar vara fullt möjligt. Att vikingarna kände till stråken visar ett arkeologiskt fynd daterat till mitten av 1000-talet från en lokal förknippad med vikingarna i Dublin i Irland. Prydd med ett drakliknande djurhuvud, gjort i vikingarnas så kallade Ringerikestil, är denna stråke den enda som bevarats från hela medeltiden i hela Europa, och visas i en bok av Catherine Homo-Lechner (1996), samt en artikel av Ann Buckley (2000). Det finns inga ritningar eller målningar av

stråken i Europa från det första millenniet, vilket betyder att vikingarna var bland de första européerna att använda ett sådant redskap för musik.

Talharpanns uppfinnare och även dennes nationalitet går inte att identifiera, eftersom det inte finns några historiska dokument som avgör sådana frågor definitivt. Men det är klart att talharpan spelades bara i Nord-Europa och bara i trakter där vikingarna vistades eller hade nära förbindelser. Man kan inte utesluta att uppfinnaren var av irisk, tysk, polsk, rysk eller annan nordeuropeisk härkomst. Men vikingarna hade kanske en roll i spridningen av stråken eller instrumentet som var inspirationskällan till talharpanns uppfinning, och senare troligen hade en roll i spridningen av talharpan till andra folkgrupper.

Inspiration från stråklutan?

Kan vikingarna ha använt stråken för något annat än talharpan? Den bästa kandidaten i detta sammanhang är nog stråklutan, kallad för *rebec/rubebe* i Väst-Europa och *gudok/lyra* i Öst-Europa. Det ser ut som ett halvt päron, skurit på längden, och har oftast tre strängar (Ritning 12 baserad på arkeologiska fynd i Novgorod i nordvästra Ryssland under 10:e till 14:e seklen). Det spred sig över hela Europa under medeltiden och spelas fortfarande i sydöst av sydslaver, greker, kretensare och turkar.

Även om stråklutan har ett greppbräde och inget handhåll, finns det flera väsentliga likheter med talharpan. Den svenska musikologen Tobias Norlind påpekade längesen i en artikel (1922) att spelsättet är likadant, i och med att man trycker mot båda instrumenternas strängar i sidled med naglarna (inte nedåt mot greppbrädet med fingertopparna, som man gör på fiolen), och att stämningen är likadan. Både för talharpan (stråklarpan) och stråklutan, spelar man melodin mest på en sträng som är ett steg upp från bastonen (till exempel D i C-dur), i mitten finns en lägre bordunsträng (G) som fungerar ibland som en annan melodisträng med lägre toner, och sen om det finns en tredje sträng är det stämd med bastonen C (som kan vara högre eller lägre än bordunen). I fall det finns en fjärde sträng på talharpan, är det oftast också stämd med bastonen (C), antingen i samma oktav som tredje strängen eller en oktav under.

Det är anmärkningsvärt att ormsö- och dagöborna hade samma toner D G C C på talharpan som en rysk spelare hade i 1973 för sin stråkluta med fyra strängar i Perm (norra Uralbergen),

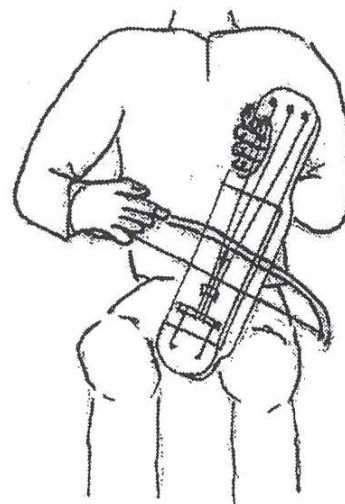

1. Karelsk jouhikko i vertikalt läge.

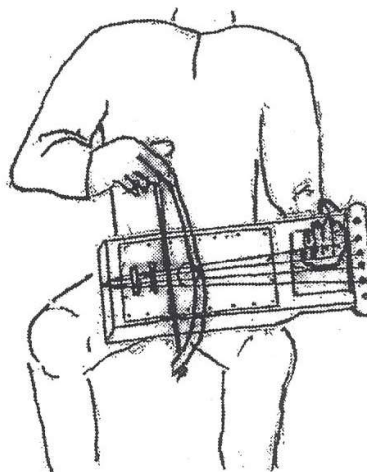

2. Estnisk hiiu kannel i horisontalt läge.

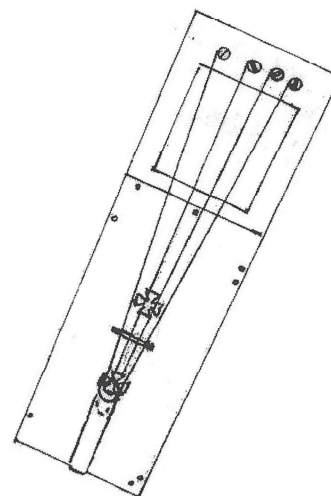

3. Talharpa som tillhört Hans Renqvist från Ormös. Inlämnad 1903-04.

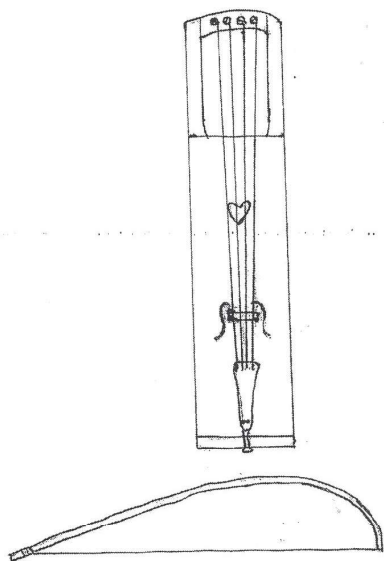

4. Anders Vaksams talharpa och stråke från 1920-talet (Ormsö).

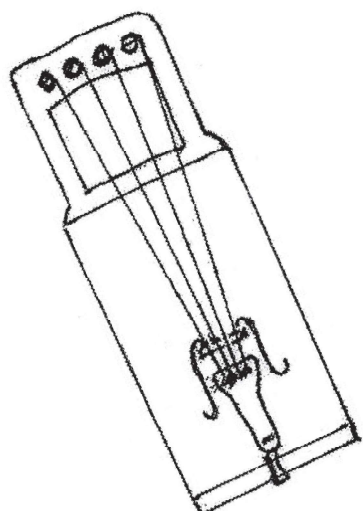

5. Talharpa från Småland. Inlämnad 1912.

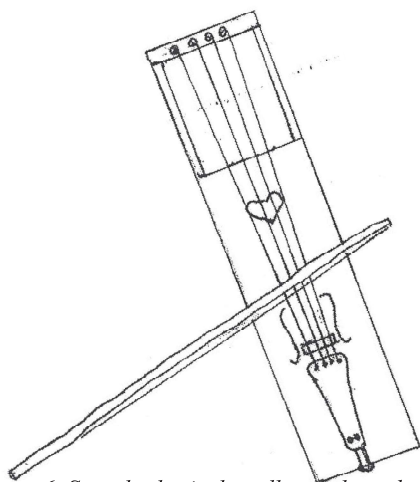

6. Svensk-ukrainska talharpa byggd av Johannes Hoas i Vancouver i Kanada på 1950-talet efter ett 1800-talsinstrument av Andreas Sigalet.



Ain Haas är forskare i USA med estniska rötter och mycket intresserad av folklig musik.

enligt Ulrich Morgensterns artikel om *gudok* i Ryssland (2018). Det lokala komi-folket (i finska språkgruppen) har länge spelat sin egen variant av stråklutan där, kallad för *sigudök* (tydligt härledd från ryska *gudok*) och var i samma handelsnät (med centrum i Novgorod) som alla folkgrupper som spelar talharpa även idag (kareler, finnar, ester, svenskar).

Andra likheter mellan talharpan och stråklutan inkluderar den böjda stråken med lös hästhår som måste spännas med högra handens fingrar, den bordunbaserade spelstilen (varigenom stråken rör åtminstone två strängar samtidigt hela tiden), den traditionella konstruktionen genom utmejsling av en träblock, strängarnas radiell arrangemang (så att mellanliggande utrymmen är största vid stämskruvarna), ljudhål i form av bokstäverna D eller C (bland andra typer), en avrundad baksida och hörnor. Sådan avrundning kan fattas hos estlandssvenska talharpor men är vanlig hos finska/karelska *jouhikkon* och är tydlig hos en gammal stor talharpa från Öje i Dalarna (Ritning 13), som liknar en stråkluta särskilt mycket i grundformen.

En skulptur i Gamtofte kyrka på Fyn i Danmark (Ritning 14) bekräftar att kännedomen om stråklutan hade nått Skandinavien på 1100-talet, kort efter vikingatidens slut. Att det kunde ha varit även tidigare under själva vikingatiden antyder ett arkeologiskt fynd

från Hedeby (Haithabu) vid danska-tyska gränsen. Det gäller ett ofärdigt instrument, daterat till 900-talet. Det var utan lock och stämskruvshål, vilket den engelske arkeologen Graeme Lawson i en artikel (1984) ser som bevis att instrumentet inte var importerat utan under konstruktion av en lokal mästare. Det är inte säkert att Hedeby-lutan (som liknar ryska varianten i Ritning 12) skulle ha spelats med stråke, eftersom det också fanns en plockad luta i Europa vid den tiden. Men vikingarna hade sedan länge sin egen plockad harpa som skulle ha gett samma ljud som en plockad luta. Därför verkar det troligt att de inte skulle intressera sig för lutan såvida den inte skulle spelas med stråke, som ger en annan klangfärg – en hes, väsende, prasslande och långvarig ton i stället för ett starkt och kortvarigt plinkande med fingertopparna eller plektrum.

Uppstod i blandkultur

Med hänsyn till likheterna mellan talharpan och stråklutan verkar det mycket troligt att talharpan uppfanns på ett ställe där stråklutan fanns samtidigt med den plockade lyran (talharpa utan stråke). Någon som kände sig fri att experimentera skulle då ha prövat stråklutans stråke på sin plockade lyra. Sådan experimentering verkar troligast i ett samhälle där olika etniska grupper med sina egna instrumenter levde sida vid sida och

det fanns öppenhet till kulturellt utbyte och innovation på grund av livlig handel och mycket resande. Sådana förutsättningar för uppfinningen av talharpan fanns i Rysslands Novgorod, Polens Gdansk, Danmarks Hedeby, Irlands Dublin och även andra städer i Nord-Europa kring slutet av vikingatiden.

Så småningom har nog någon insett att det inte behövdes så många strängar, eftersom man kan få många klara toner från samma sträng med stråkens hjälp. (Med plockning får man bara ett enda bra ljud från en sträng, då den är öppen eller otryckt.) Det ledde till att strängantalet minskades från 5-6 eller fler för den plockade lyran till 2-4 för talharpan. Man får faktiskt en hemsk kakofoni från rörandet av många strängar samtidigt med stråken.

Från öst eller väst?

Stråken tycks ha kommit till Europa antingen från bysantinerna i dagens Turkiet (kanske via slaverna i Östeuropa) eller från morena i Spanien (kanske via kelternas i Västeuropa). I båda fallen gäller det en kultur där stråklutan var känd. Stråkens direkta spridning av vikingarna från dessa kulturkällor (utan slaviska eller keltiska medlare) är också möjlig, eftersom vikingarna reste långa vägar i båda riktningarna.

Att ljudhålen på både stråklutan och talharpan ofta tar formen av bokstäverna D eller C är intressant, därför att det påminner om ett gammalt mönster på bysantiskt territorium. I antikens Grekland och Anatolien (Turkiet) hade musikinstrumenter (lyror) ibland ett par ögon bredvid strängstallet, kanske som magiskt skydd mot ondska. (Morernas instrumenter hade vanligen en rosett under strängarna.) Det tyder på östligt inflytande, men utesluter inte att stråken själv kan ha kommit från annat håll, det vill säga från morena i väst. I så fall kunde en talharpa uppfunns av kelternas och spritt sig österut under kristnandet av Tyskland (då iriska missionärer tog med sig sina instrumenter dit) och därigenom nått Norden, även om en bysantinsk dekorationsstil (i form av D- eller C-formiga ljudhål) spred sig österifrån (till exempel via Ryssland eller Centraleuropa).

Inom Östersjöområdet finns det tecken på att stråken kom först till Danmark, som den ovannämnda skulpturen av stråklutan i Gamtofte kyrka och möjligen även Hedebylutan tyder på. Eftersom södra Sverige tillhörde Danmark på den tiden, är det troligt att stråken och själva talharpan

(var den än uppfunns) dök upp i denna del av Sverige tidigare än i andra delar av landet.

Svenskar tog med den österut

Att talharpan sedan spreds från Sverige till andra sidan Östersjön bevisas av förknippningen av stråkinstrumenter med svenskheten, bland folk i finska språkgruppen. Esterna till exempel kallar talharpan ofta för *rootsi kannel* "svensk harpa" och oftast för *hiiu kannel*, "dagöharpa" efter ön där svenskarna var en väsentlig del av befolkningen och spelade talharpa. Bland finnarna och karelerna är en av termerna för stråken *roka* (uttalas som *råka*), tydligen från förfinsknings av det svenska ordet *stråke*. (Både i Finland/Karelen och Estland har urinvånarna svårt att uttala flera konsonanter i sträck i början av ett ord, och man brukar tappa alla utom den första konsonanten i låneord. Samma tendens ser man med svenska ordet *strand*, som har blivit *ranta* bland finnarna och *rand* bland esterna.) Finnarna har använt ordet *harppu*, från svenska ordet *harpa*, för något slags stråkinstrument, antingen talharpan (enligt Andersson och Väisänen) eller den två-strängade stråkcittran (enligt Nieminen), med tvärband för melodisträngen som på gitarren. I båda fallen handlar det om ett instrument som spelas med stråke och har en bordunsträng.

Det finns kanske ett fall där talharpan har spritt sig i motsatt riktning. Instrumentet från Öje i Dalarna (Ritning 13) liknar en finsk/karelsk *jouhikko*, främst på grund av det smala handhålet. Den kallades för *sotharpa*, ett ord som kom i bruk i Sverige mot slutet av 1500-talet, enligt Andersson (1930). Det var då de så kallade skogsfinnarna rekryterades från sydöstra Finland för att hjälpa till med skogs- och gruvarbete, bland annat i Dalarna. Som Styrbjörn Bergelt påpekar (1986), var det just i den delen av Finland där *jouhikko* spelades, och det finska ordet för musikinstrument är *soittu*, varav man kanske har fått *sotharpa*.

Varför den ojämna spridningen?

Talharpan fanns bara i vissa estlands-svenska trakter. Det gäller främst Ormsö och Dagö, men förut också Nuckö och Ösel. Inte Runö, Rågöarna, Nargö eller Tallinn. Instrumentet fattades i finlandssvenskarnas områden – på Åland, i Egentliga Finland (sydvästra kusten), och i Nyland (södra kusten). I Sverige känner man till bara två trakter varifrån museer har fått talharpor: Småland och Dalarna. Bland finsk-

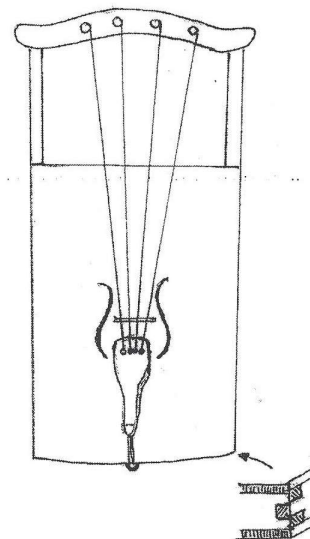

7. Harpa med limmad stomme. Har tillhört Jurri Bruus på Dagö. Inlämnad 1908.

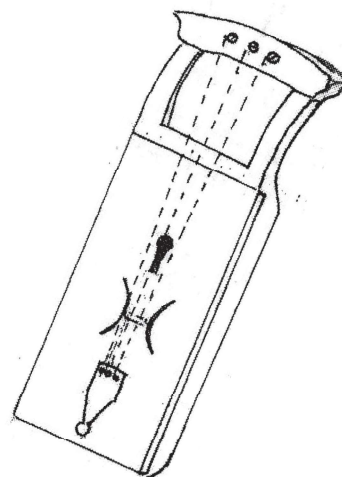

8. Tresträngad talharpa tillverkad cirka 1750 i Nuckö.

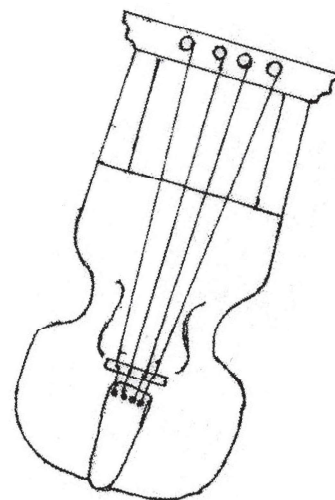

9. Fiolliknande rootsi kannel från Aadu Volberg i Lääne-Nigula i västra Estland. Tidigt 1900-tal.

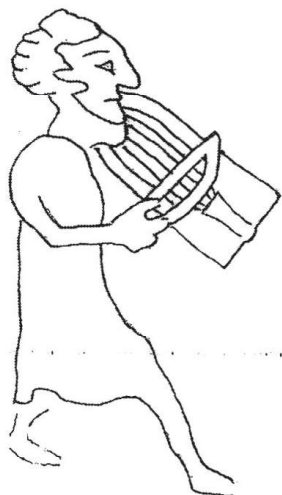

10. Irländsk talharpa. Skulptur i kyrkan på Church Island i grevskapet Kerry på sydvästra Irland.

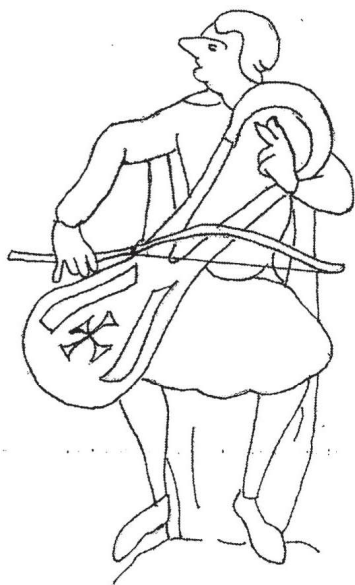

11. Talharpospelare i Sankt Leopolds bönebok från 1000-talet. (Del av större teckning.) Österrike.

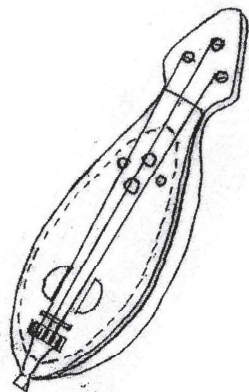

12. Gudok, rekonstruerad från arkeologiska fynd från 900-1300-talen i Novgorod i nordvästra Ryssland.

språkiga grupper fanns talharpan bara bland nordvästra ester, sydöstra finnar och södra kareler (nu på ryska sidan av gränsen), inte bland de besläktade folkgrupperna i resten av Estland, Finland, Karelen (öster om Finland), Ingern (öster om Estland) och det egentliga Livland (västra delen av Lettland) – fast alla var inblandade i vikingarnas-ryssarnas handelsnätverk. Vad kan ett sådant spridningsmönster bero på?

Troligen togs talharpan med från södra Sverige då de första nybyggarna flyttade över till nordvästra Estland. Arkeologen Jonathan Lindström rapporterar i sin bok (2015) att det tidigaste dokumentet (från ett danskt arkiv) visar att överflyttningen började år 1206, som ett gemensamt korstågsprojekt med stöd från både danska och svenska kungen. Lindströms forskning visar även att nybyggarna troligtvis kom från vissa byar vid norra änden av Öland som plötsligt övergavs vid den tiden.

Det finns tecken på att skandinaverna hade besökt området långt innan dess (som krigare, handlare, eller fiskare). I en bok om Ormsö (2012) skriver Elle Puurmann och kolleger om en berättelse att det förut fanns en båtled genom Ormsö. Det skulle ha varit möjligt under vikingatiden, men landets gradvisa stigning förenade öns delar. Det finns gamla ortnamn i området (till exempel Odensholm och Torsgrundet) som refererar till vikingarnas gudar och skulle troligen ha undvikits efter kristianiseringen.

Den tidigare kunskapen om ön under vikingatiden kan ha lett till valet av Ormsö som den lämpligaste platsen för att börja koloniseringen. Men det verkar osannolikt att sådana tillfälliga besökare hade tagit med sig talharpor och etablerat någon lokal tradition innan permanenta bosättningar kom till.

Om man antar att talharpan inte hade spridit sig så mycket norrut inom Sveriges gränser då överflyttningen ägde rum, skulle det kunna förklara varför finlandssvenskarna saknade instrumentet. Deras förfäder, som flyttade från Mellansverige (till exempel Roslagen) till Åland och vidare till Finlandskusten, var då inte bekanta med talharpan, som därmed inte blev del av kulturavet som togs med till Finland och därifrån till nya svenska bosättningar på Estlands norra kust.

I en tidig artikel (1904) påpekar Andersson att estlandssvenskarna efter överflyttningen var ganska isolerade från nya trender i rikssvenska musikkulturen. I det gamla hemlandet började man sjunga ballader och andra nya

sångtyper från 1200-talet och spela nya folkinstrumenter (till exempel nyckelharpa) som inte nådde fram till svenska byarna på andra sidan Östersjön. Lindström (2015) tolkar dessa brister som bevis på talharpanns tidiga ankomst och dess skyddade läge efteråt, gentemot andra instrumenter som blev populärare annorstädes.

En svensk enklav kan också ligga bakom talharpanns ankomst i Finland/ Karelen. I samband med ett annat korståg och kristianiseringsförsök, etablerades en svensk borg 1293 på platsen (Viborg) där det funnits en karelsk fästning, på ryska sidan av den nuvarande gränsen. Eftersom ledargestalterna kom från södra Sverige, verkar det möjligt att talharpan medtogs på den tiden, och sen togs upp av den lokala befolkningen. Nieminens bok (2007) rapporterar en anmärkning om en *jouhikko*-spelare med ett finsk- eller karelskklingande efternamn i sta'n 1859, men instrumentet var troligen i bruk där långt före detta år.

Man kan tänka sig att talharpan kom till finska-karelska gränsområdet även tidigare, genom vikingarnas handelsnät. Det skulle kanske förklara varför ett sådant instrument hade mycket fler spelare bland urinvånarna och en geografiskt mycket bredare spridning i Finland/Karelen, jämfört med Estland. Det skulle kanske också förklara varför finnarnas/karelernas *jouhikko* hade hunnit utvecklas till nya former med smalt handhål (Ritning 15) eller dubbelt handhål (Ritning 16), båda som avviker mycket från de äldsta representationerna av talharpan (Ritningarna 10 och 11).

Varför blev talharpan så sällsynt?

Enligt Carl Russwurms bok om estlandssvenskarna (*Eibofolke*, 1855), var talharpan ett favoritinstrument på Ormsö i mitten av 1800-talet, som alla män förväntades kunna spela. Men intresset minskade kraftigt efter ankomsten 1873 av en rikssvensk missionär som företrädde en folkmusiksfiendlig religiös rörelse, enligt Anderssons bok (1930). Men Viktor Aman påstår i en artikel (i *En bok om Estlands svenskar* 4, 1992) att det inte var missionärens idé att lägga talharpor på bål i Hullo. Johannes Österberg berättade (på ett band) att han hörde från en gammal spelman (troligen Anders Appelblom, som nog var känd som Mas-Bill eller Mas-Anders) att instrumentbränden ägde rum 1875. Det var därför Andersson hade så svårt att hitta spelare på Ormsö 1903-04.

Det var ingen unik händelse. Ungefär samtidigt brändes talharpor i

Rickul på fastlandet, enligt Per Söderbäck (i *En bok om Estlands svenskar* 2, 1964). På Dagö ordnades ett bål för "syndiga" dansinstrument (talharpor och säckpipor) före deporteringen 1781, enligt boken om svenskarna i Ukraina (1979, redigerad av Jan Utas).

De religiösa väckelser som inspire- rade till dessa bränder av instrument hade bördig grund för sådant inflytan- de därför att estlandssvenskarnas si- tuation hade försämrats avsevärt. Som Madis Kanarbik klargör i sin bok om Ormsös historia (2003), hade ägar- na av nya förlänningar från slutet av 1500-talet börjat ställa ständigt ökande krav på dagsverken och skatter från svenska bönderna, neka svenskarnas historiska särställning jämfört med estniska bönderna, och hota motstånd- are med piskningar och vräkningar. Det ledde till att de utmattade, utfat- tiga och desperata svenska bönderna var beredda att överge sina gamla se- der och nöjen för att pröva en ny tros- inriktad, återhållsam och nykter livs- stil som nyanlända predikanter och folkets egna profeter lovade skulle lösa problemen både på jorden och i efterlivet.

En annan orsak till övergivandet av talharpan var att folkmusiker började föredra nya stråkinstrumenter som erbjöd 1) högre ljudvolym, 2) bredare notomfång, 3) stabilare stämning och/eller 4) mer precision att nå noter. Sådana fördelar får man till exempel genom 1) en större stomme, tunnare lock eller botten, basbjälke och ljudpinne under locket, som fiolen har; 2) längre strängar, mer utrymme för handen att röra sig; 3) strängar av metall; 4) ett greppbräde att trycka emot som på fiolen, nycklar för jämn eller konsekvent tryckning på strängarna som på nyckelharpan och vevliran. Ibland har talharpor modifierats av mästare som känner till såna knep.

Spår av talharpotraditionen?

Även där talharpan har gett vika för andra stråkinstrumenter kan det finnas rester av den gamla speltraditionen. I Gammalsvensky i Ukraina ersatte fiolen i stort sett talharpan i folkets musikliv, och visor från tyska, polska och ryska grannar i närheten dominerade repertoaren. Men krögaren Andreas Hindriksson Sigalet (1844-1913) fortsatte att spela på talharpan som han enligt uppgifter själv tillverkat och tagit med då han migrerade till Kanada, först till Alberta-provinsen och sen till Brittiska Kolumbia. Johannes Simons- son Hoas (1895-1913) var född i Gam- malsvenskby efter att krögaren hade

lämnat byn men gifte sig med dennes sondotter i Kanada och blev inspirerad att göra en kopia av Sigalets talharpa, som Hoas spelade in på 1960-talet i Vancouver. Jörgen Hedman, som har kollat brev från Hoas till sin brorson i Sverige, tror att Hoas inte visste om Sigalets talharpa förrän han gifte sig 1918, och kanske gjorde sin kopia ef- ter någons beskrivning eller ritning av Sigalets instrument.

Det verkar finnas något kvar av Gammalsvenskbyns och även Dagös gamla talharpotradition i repertoaren som Hoas företrädde. Bland sex visor som Hoas spelade in (med fiol?) på ett band och Stig Norrman transkriberade i sin uppsats om instrumentalmusiken i Gammalsvenskby (1986), finns tre visor som passar utmärkt att spela på talharpa, när det gäller till exempel notomfången. Dessa visor tycks vara så gamla att de väl kunde härstamma från talharpospelare på Dagö i 1700-talet. En sådan låt heter *Dagövalsén*, och Norrman skriver att "[i]nformanterna har en stark tro på att denna vals "nog" spelades på Dagö." En annan heter *Gammal melodi*, som har "en ceremonieell karaktär". Man kan tro att den spelades i samband med bröllop, där talharpan traditionellt hördes. Den tredje låten är en vals som liknar runöbornas inledningsdans på danskvällarna. Eftersom dagösvenskarna i Ukraina inte var i kontakt med runöborna efter deporteringen 1781, kan man tro att det handlar om en riktigt gammal låt som spelades på talharpan på Dagö.

Ett annat exempel på möjligt över- levande av talharporepertoaren angår trakterna i Sverige där talharpan spe- lades långst. Under en presentation vid talharpokonferensen i Viljandi i Est- land 2008 (inspelad för filmen *Talhar- pa*), berättar den rikssvenska musikern Per Runberg att letandet efter svenska folkvisor som är lämpliga för talhar- pospel ledde honom till slutsatsen att särskilt passar melodier från just Små- land och Dalarna. Det är svårt att tro att denna lämplighet beror enbart på en slump.

Spår i Västeuropa

Även spelsättet tycks ha överlevt i viss mån när det gäller det isländska instru- mentet som kallas för *gigje* eller *fiöla*, som spelas horisontalt på ett bord el- ler knäna. Det liknar en norsk *lange- leik* eller svensk hummel, men spelas med stråke i stället för plektrum. De två strängarna är så höga att det inte går att trycka dem mot ljudbrädet, där det fattas tvärband (Ritning 17). Fast- än det isländska instrumentet inte har

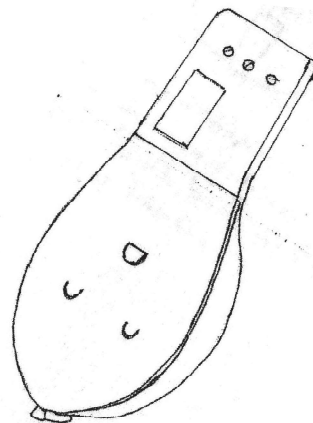

13. Sotharpa från Öje i Dalarna. Inlämnad 1869.

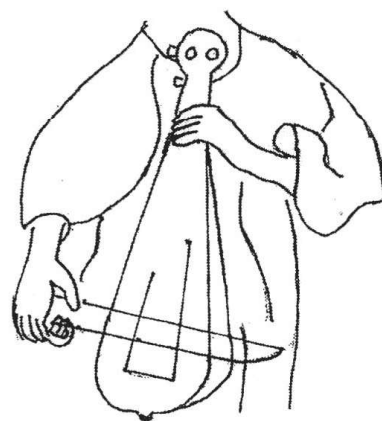

14. Stråkluta eller rebec. Stensulptur från Gamtofte kyrka på Fyn i Danmark.

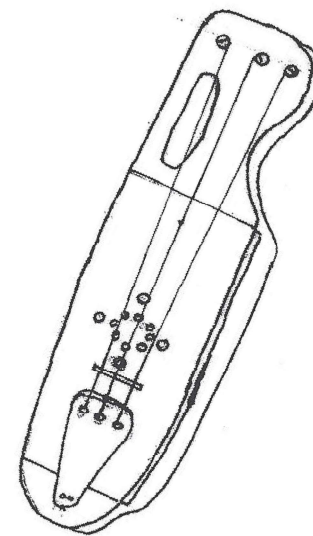

15. Karelsk jouhikko från Matti Koikkalainen från Sortavala vid Ladogasjön i Ryssland. Inlämnad 1877.

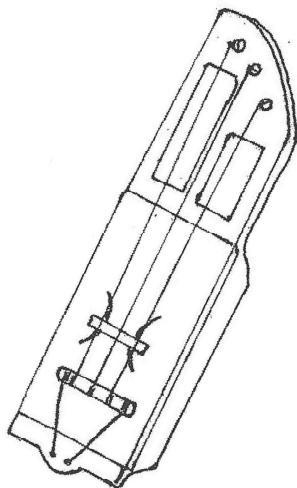

16. Finsk jouhikantele med dubbla handhål från Juho Villanen från Savonranta i sydöstra Finland. Inlämnad 1915.

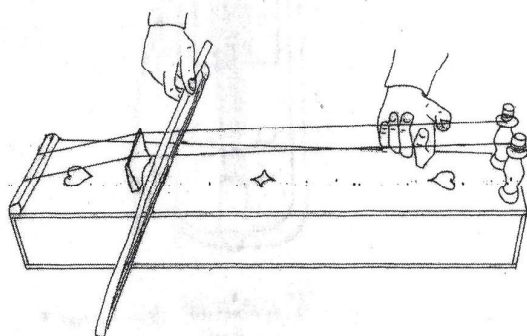

17. Isländsk fiola rekonstruerad av Chris Foster. Traditionell placering av händerna.

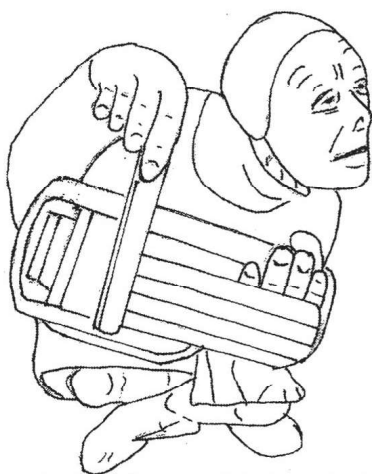

18. Talharpospelare. Staty från 1300-talet i Nidaroskatedalen i Trondheim.

något handhål, rör sig vänstra handens fingrar på ett sätt som starkt påminner om talharpans teknik. Medan handens baksida vilar på ljudbrädets kant (den som är närmast spelaren), trycker fingrarna (även tummen) i sidled mot melodisträngen med baksidan (knogarna). Samtidigt rör stråken i högra handen också burdonsträngen.

Det är troligt att islänningarna kände till den riktiga talharpan (med handhål), eftersom Island hade mycket kontakt med Norge, ursprungslandet för de flesta nybyggarna som kom till Island. En skulptur i Nidaros katedral i Trondheim (Ritning 18), daterat till början av 1300-talet i Anderssons sista artikel (1970), visar hur talharpan kan ha sett ut även på Island på den tiden, innan *langeleikens* tillkomst från Norge ledde till förändring av formen. Skulpturen är någorlunda stiliserad och ofullständig, eftersom handhållets gränser och stämskruvarna inte syns.

Det är frestande att se på de olika former av det walesiska instrumentet som kallas för *crwth* (uttalas som *kroth*) som en utveckling från en utdöd, särskilt talharpoformig variant (Ritning 19) till så kallade moderna varianter med greppbräde tvärs över handhållet, antingen med tre strängar som förut i England (Ritning 20) eller med sex som i Wales från 1800-talet (Ritning 21). Det finns faktiskt något gemensamt med talharpan, mer än att det finns handhål och stråke i båda fallen. Man vet om stämningsordningen bara för den sista varianten av *crwth*, och det liknar talharpans: det finns tre oktavpar med tonerna (om C-dur): D G C eller D C G. Det sista strängparet (C eller G) plockas med tummen i öppen luft vid sidan av greppbrädet. Melodin kan spelas på första strängen (D) eller andra strängen, och stråken rör melodiparet och bordunparet samtidigt.

En orsak till tveksamhet med en sådan tolkning är att spelsätten är väldigt olika. I stället för att trycka mot strängar med knogar/naglar i öppen luft, som man gör med talharpan och det isländska instrumentet, spelar man den moderna *crwth* genom att trycka strängarna mot greppbrädet, som man gör med fiolen, och plockar burdonsträngar ibland med tummen i öppen luft.

Värre för den ovannämnda utvecklingstolkningen är åldern av handhållet med greppbräde. Anderssons bok (1930) visar en ritning från 800-talet, i Bibeln som tillhörde Karl den skallige (härskare av Frankerriket). Man ser en plockad lyra med greppbräde tvärs över handhållet. Det betyder att formen av den moderna *crwth* utvecklades

före ankomsten av stråken. Den engelska varianten med bara tre strängar (Ritning 20) fanns redan på 1300-talet. Man kan inte utesluta att stråken började användas på ett sådant instrument tidigare eller åtminstone samtidigt som man gjorde det med talharpoformiga varianten på brittiska öarna (Ritning 19).

Spridning i framtiden?

Den estlandssvenska talharpotraditionen tycks ha dött ut i mitten av 1900-talet i alla länder där det hade funnits. Bara i Finland och kanske i Karelen spelade några få individer ett liknande instrument på det gamla sättet. På Ormsö var sista hoppet kanske läraren Johan Berggren, som samlade uppgifter för Otto Anderssons forskningsprojekt och även började spela talharpa själv före kriget. Men han deporterades efter sovjetiska invasionen och dog i Ryssland, även om en sovjetisk tidning bara någon månad tidigare hade hyllat traditionsbärare som höll talharpospel i liv trots det religiösa motståndet till "syndiga" folkinstrumenter (*Sovjet-Estland*, 17 april 1941 sid 2).

Efter ett kvartsekels avbrott återupplivades traditionen i Stockholm av tre flyktingar som hade lärt sig spela som ungdomar på Ormsö. Därmed började spridningen i Sverige. I en videofilm av Rita Leydon (2006) uttalade Styrbjörn Bergelt en viss besvikelse över att svenskarna inte tagit upp talharpan i större utsträckning, jämfört med entusiasmen för till exempel nyckelharpan, men med Bergelts hjälp (demonstrationer, förklaringar, notationer, artiklar, talharpor som han själv och Anders Westerberg gjort i Stockholm) överfördes talharpotraditionen tillbaka till Estland. Där finns det numera fler spelare idag än någonsin sedan 150 år.

De flesta spelare i Estland har inte estlandssvenskt påbrå, men betraktar talharpan som en del av sitt kulturarv ändå. Även om de spelar ibland på ett avvikande sätt (med framsidan av fingrarna på första strängen, men inte på den andra) och spelar ibland moderna visor eller med elektronisk utrustning, visar de stort respekt för traditionen. De spelar gärna visor som hördes på Ormsö och Dagö för ett hundra år sedan och kanske mycket längre tillbaka i tiden. Generellt undviker de effekter som fiolspelare brukar tillämpa (till exempel glissando, vibrato, staccato och långvarigt trillande) och som inte hörs på gamla talharpoinspelningar.

I Finland har *jouhikko*-forskaren

och instrumentmakaren Rauno Niemi blivit förtjust i den estlandssvenska modellen. Han tillverkar och propagerar även denna typ av stråkarpa, vid sidan om sin *jouhikko*-produktion. Finska spelare vill gärna spela melodier på två strängar, vilket är svårt eller även omöjligt med det smala handhållet som *jouhikkon* har.

I några andra länder märker man också en viss stigning i intresset för den estlandssvenska talharpan. På Island och i Wales har flera talharpspelare från Estland bjudits till konferenser, jobb som musiklärare i skolor, eller samspel i musikgrupp – och därmed kunnat demonstrera för den lokala befolkningen hur dess förfäder kan ha spelat talharpan. I Amerika är jag kanske den enda hittills som kan spela melodier på talharpa, men flera medlemmar i min musikgrupp i Indianapolis har provat talharpan och kan ackompanjera med ackorder, medan medlemmar i min andra musikgrupp i Chicago gärna spelar talharpovisor på andra instrumenter. Den estniska instrumentmakaren Raivo Sildoja har byggt ungefär 75 talharpor hittills, och bland köparna finns kunder i utlandet.

Om man räknar med alla länder med aktiva spelare av någon form av stråkarpa, finns det nog hundratals personer som har lärt sig estlandssvenska talharpovisor. Sådana visor kan man hitta i Rauno Nieminens böcker, i Janne Suits magistertes (på den ovan nämnda webbsidan) och på webbsidan med Otto Anderssons notateckningar från 1904: https://sls.finna.fi/Record/sls.SLS+95_36. Det finns alltså ingen fara att talharpan kommer att försvinna inom närmaste framtiden, utan spridningen som började på 1970-talet i Stockholm fortsätter att rulla vidare.

Text och teckningar:
Ain Haas

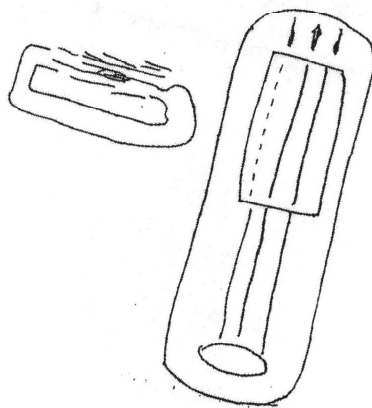

19. *Walesisk crwth med odelat handhål och stråke. Teckning från 1605-1610.*

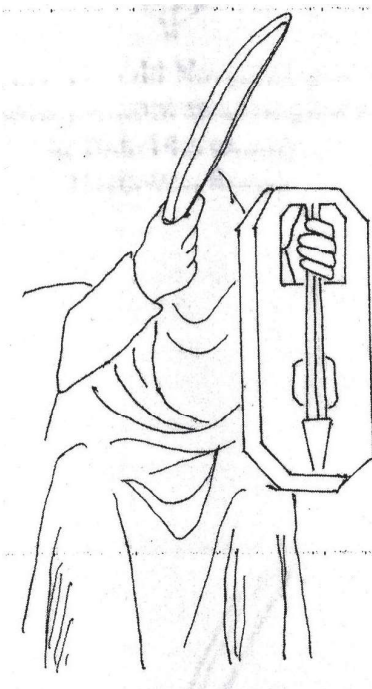

20. *Brittisk crwth med greppbräde och tre strängar. 1300-talsmålning från Westminster Abbey i London.*

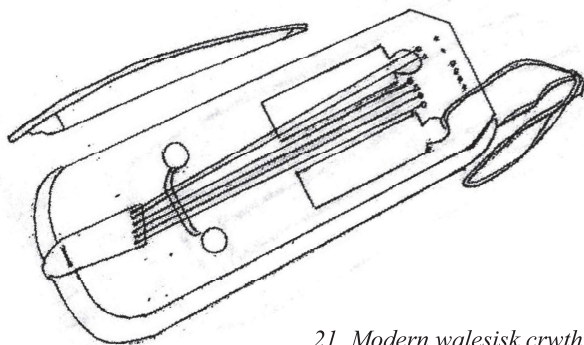

21. *Modern walesisk crwth med sex strängar. Rekonstruktion från slutet av 1800-talet från Dolgellau i nordvästra Wales.*

Ända sedan 1990-talet har jag blivit förvånad över hur bra många äldre estlandssvenskar talar estniska. När vi har rest runt har de ofta utan problem kunnat



ställa frågor om allt till färdväg till underliga ord på restaurangmenyerna till faktaupplysningar på museiskyrtar. De säger litet blygt att de läste estniska i skolan och att de som barn uppfattade det som självklart att lära sig majoritetens språk; hur skulle man annars kunna tala med folk inne i Hapsal? Och efter ett halv sekel i Sverige sitter kunskaperna kvar.

När Estland ockuperades av Sovjetunionen 1940 tog det Stalin bara några veckor att göra om ett helt skolsystem. Ryska blev obligatoriskt skolämne från fjärde klass. Att hans beslut över huvud taget gick att genomföra så snabbt beror delvis på att det fanns en del äldre lärare som tjänat redan under

Efter Estlands frigörelse 1991 har det varit betydligt svårare att ändra på språkundervisningen. I vårens valrörelse till det estniska parlamentet var språkfrågan stor. Borgerliga Reformpartiet blev största parti och deras partiledare Kaja Kallas sa i en intervju i Dagens Nyheter den 5 mars:

– Redan från förskolan ska det vara estniska som gäller. I dag får de som inte talar estniska sämre utbildning, sämre jobb och lever i en helt annan informationssfär.

Centerpartiet blev näst störst i valet och bildade regering med Isamaa och EKRE. DN skriver: ”Reformpartiet är mer marknadsliberalt medan Centerpartiet är tradition har betraktats som den ryskspråkiga minoritetens parti och är motståndare till att göra hela skolsystemet estniskspråkigt.”

Jag har tagit ett viktigt språkbeslut när jag satte ihop det här numret av Kustbon. Det handlar om hur ordet harpa ska böjas i olika sammanhang. Enligt Svenska Akademiens olika ordböcker kan ordet harpa böjas utan a eller med o när det följs av ord som musik och spel. Det gäller även ordet nyckelharpa. Så man kan säga både nyckelharpspelman eller nyckelharpospelman. (Kolla gärna på www.svenska.se/)

I Uppenbarelseboken i 1980-tals...
Fortsättning på sidan 43!